

YaleUno - Aparejo Manual a Palanca

Aparejo versátil para tirar, tensar y elevar cargas en cualquier posición. Se distingue por su construcción robusta de chapa de acero y su precio económico.

Su diseño compacto, el peso ligero y el dispositivo de punto neutro facilitan la manejabilidad y el uso en un amplio campo de aplicaciones.

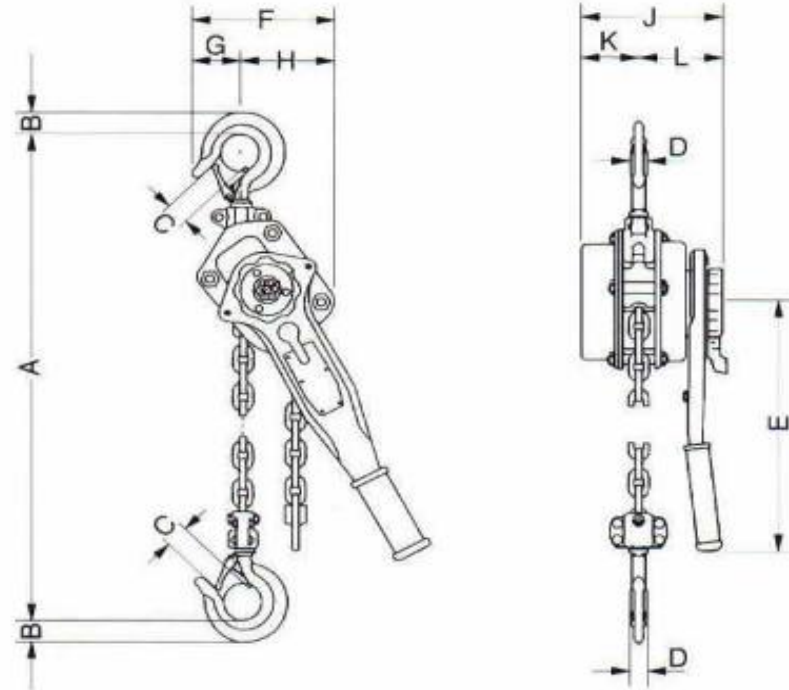

Modelo	Capac.	Ramales de cadena	Altura de elevación estándar	Dimensiones de la cadena	Esfuerzo sobre la palanca a carga nominal	Peso con altura estándar (1,5 m)	Dimensiones en mm											
	kg		m				A	B	C	D	E	F	G	H	I	K	L	
750/1	750	1	1,5	6x18-T(8)	14	7	350	24	24,5	16,5	290	110	55	55	150	60	90	
1500/1	1500	1	1,5	8x24-T(8)	22	11	420	28	30	20,5	410	120	60	60	175	75	100	
3000/1	3000	1	1,5	10x30-T(8)	34	21	520	42	37,6	31,2	410	190	85	105	200	85	115	
6000/2	6000	2	1,5	10x30-T(8)	35	28	700	55,2	44,6	36	410	200	95	105	210	90	120	