

Nuevo Yalehandy

Resistente, liviano y super compacto

- ♦ Tamaño de 240 mm de altura.
- ♦ Peso de 2 Kg.
- ♦ Capacidad de carga de 250 Kg.
- ♦ Carcaza de acero.
- ♦ El más pequeño y liviano de la línea de productos Yale
- ♦ Gran cantidad de aplicaciones, indispensable en la industria para trabajos más livianos
- ♦ Totalmente sellado, todos sus componentes internos están protegidos contra el polvo y la suciedad.
- ♦ Todos los aparejos a palanca Yalehandy poseen un dispositivo de punto neutro para el posicionamiento de la cadena y enganche rápido.
- ♦ Ganchos superiores e inferiores de gran resistencia. Se abren en caso de sobrecarga.
- ♦ Componentes del freno fabricados con materiales anticorrosivos.
- ♦ Fabricados bajo todas las normas nacionales e internacionales actualmente en vigor.
- ♦ Todos los aparejos Yale, inclusive la línea Yalehandy, son testeados en fábrica y son suministrados con un certificado de prueba que indica el número de serie, las instrucciones de uso y la declaración de conformidad con la norma exigida.
- ♦ Facilidad de manipuleo donde el espacio disponible es muy acotado.

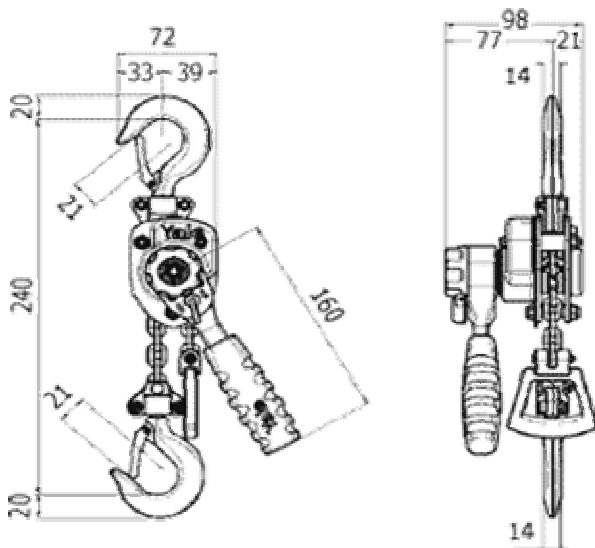

Información técnica

	Yalehandy 250
Capacidad - Kg	250
Nº ramales de cadena	1
Dimensiones de cadena - d x t en mm	4 x 12
Elevación por vuelta de palanca - mm	80
Fuerza sobre la palanca - daN	25
Peso con altura de 1,5 m - Kg	2,2

ANGEL LARREINA S.A.

Moreno 901 (C1091AAS) - Buenos Aires

Tel.: 011-4334-2808 (líneas rot.) - Fax: 011-4334-3480

<http://www.angellarreina.com> - ventas@angellarreina.com